

HydroElite[®] Vidi

INTEGRERAT DRIV- OCH STYRSYSTEM FÖR HYDRAULISKA HISSAR

Med HydroElite Vidi är problemet med stort effektbehov undanröjt.

Genom att acceptera att en hissresa uppåt, vid mer än 25 % last, går något långsammare än normalt kan effektbehovet reduceras med så mycket som upp till 70 % jämfört med andra system på marknaden. Nedåt går HydroElite Vidi alltid med full hastighet.

Dessutom innebär den effektiva IE2-motorn att energiåtgången minskas med ytterligare 20 % jämfört med HydroElite Veni. De övriga fördelarna som den unika ventilen Dynahyd ger får man även med HydroElite Vidi.

- **Snabb installation**
- **Direktinkörning in till plan**
- **Självlärande utan manuella inställningar**
- **Systemtestat före leverans**
- **EN81-20/50 A3 certifierad**
- **Energibesparing med upp till 70 %**
- **Effektuttaget minskar med 50-70%**
- **Unik servoventil** (utan by-pass)
- **Strömbegränsande frekvensomriktare**
- **Luftkyld IE2 motor**

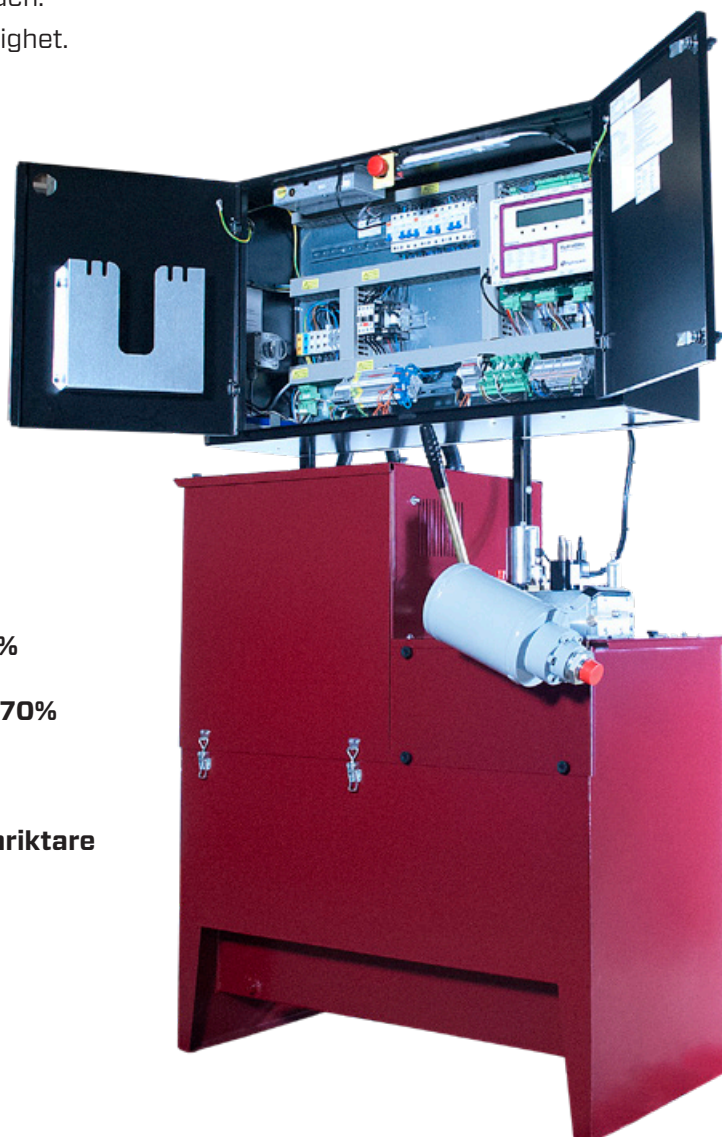

Version MRL



SPECIFIKATION HYDROELITE VIDI

Specifikation vid olika laster

Exempel Hastighet: 0,63 m/s • Antal plan: 4 • Starter/år: 100 000

Belastning (kg)	Grupsäkring (A)	Resor (per tim)	Motor (kW)	Omriktare (kW)	Tryck min/max (bar)	Energiförbrukning (kWh)
630	16	120	7,5	5,5	10-50	1700
1000	16	95	11	7,5	10-50	2500

Dimensioner

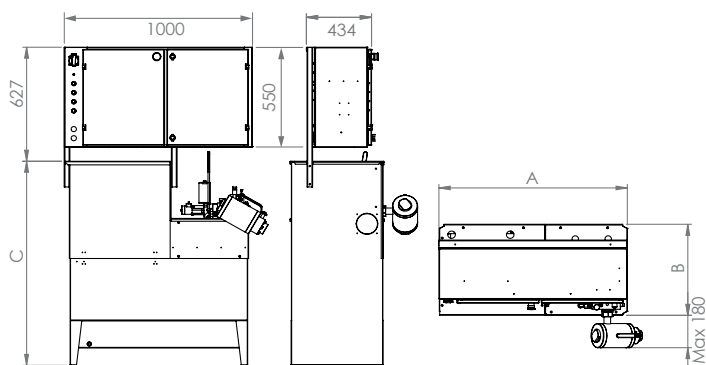

Tanktyp	Pump (l/min)	Motor (kW)	Ventilstorlek	Dimensioner (mm)			Vikt utan olja (kg)	Oljevolym (l)	
				A	B	C		max	anv
150	45-150	4-15	1 ¼"	1003	500	1122	250	150	62-98
190	45-150	4-15	1 ¼"	1003	600	1122	260	190	77-121
290	180-330	11-22	2"	1205	600	1222	290	290	95-215

Variant med separat vägghängt elskåp

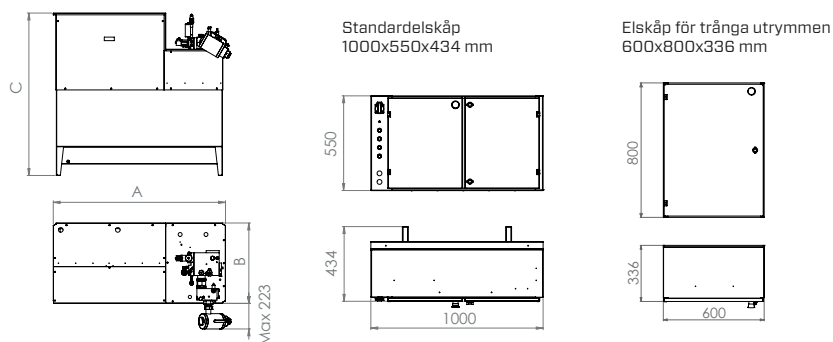

Tanktyp	Pump (l/min)	Motor (kW)	Ventilstorlek	Dimensioner (mm)			Vikt utan olja (kg)	Oljevolym (l)	
				A	B	C		max	anv
475	150-600	15-45	2"	1500	700	1415	360	475	345
590	150-600	15-45	2"	1500	700	1515	400	575	440
975	180-600	15-55	2"	1900	900	1600	550	975	455-720
Extra tank	---	---	---	1000	800	850	150	400-475	

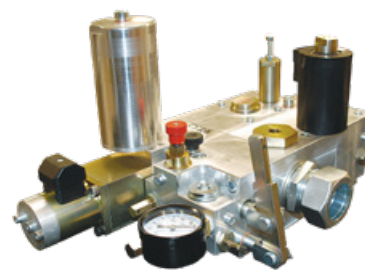

Unik ventil

HydroElite Veni och Vidi är utrustade med den unika ventilen, Dynahyd, från Hydroware. Med korta reaktionstider, ingen by-pass av oljan och direktinkörning till plan helt utan krypkörning får hissen de absolut bästa egenskaperna som går att få med en elektroniskt reglerad ventil och mjukstartare.

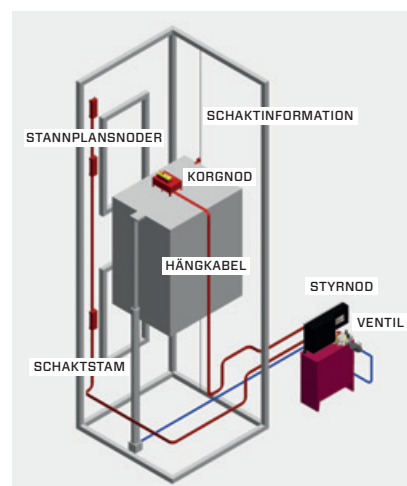

Integrerat system

HydroElite Veni är ett integrerat driv- och styrsystem för hydrauliska hissar som testas innan leverans vilket ger en snabb och säker installation.

HydroElite utvecklas och tillverkas i Sverige. En leverantör för både driv- och styrsystem innebär snabb och smidig orderhantering, snabbt montage, smidig besiktning, driftsäker slutprodukt och samma supportkontakt.

Sverige
Hydroware AB
Fabriksgatan 13
Box 66
SE-342 32 Alvesta
+46 (0)472 45100
www.hydroware.se

Tyskland
Hydroware GmbH
+49 (0)209 386 562 75
www.hydroware.de

England
Hydroware (UK) Ltd
+44 (0)74 71 03 75 82
www.hydroware.co.uk

Italien
Hydroware S.r.l.
+39 (0)49 760 329
www.hydrowaresrl.it

 **Hydroware**
We build forever